

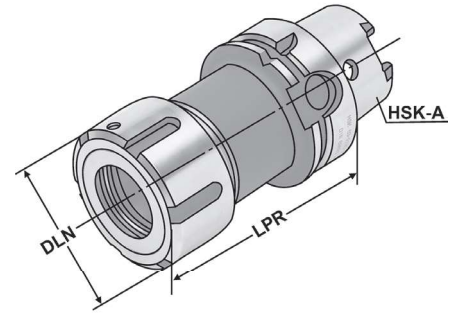

**Verwendung:**  
 Zur Aufnahme von Werkzeugen mit Zylinderschaft in Spannzangen.

**Application:**  
 For mounting straight-shank tools in collets.

**Application:**  
 Destiné à recevoir les outils avec les queues de forme cylindrique dans les pinces de serrage.



ISO 12164 Form A  $\leq 3\mu\text{m}$  G2.5 25.000 min<sup>-1</sup> RFID Chip ISO 10897 13.04

5

Bestell-Nr. Order no. Référence	HSK	DCONWS Spannbereich Capacity   Capacité	Typ	LPR	DLN	THID
A50.01.16	HSK-A 50	2 - 16	415E   OZ 16	90	43	M16 x 2,0
A50.01.25	HSK-A 50	2 - 25	462E   OZ 25	110	60	M16 x 2,0
A63.01.16	HSK-A 63	2 - 16	415E   OZ 16	100	43	M16 x 2,0
A63.01.25	HSK-A 63	2 - 25	462E   OZ 25	100	60	M16 x 2,0
A63.01.32	HSK-A 63	3 - 32	467E   OZ 32	120	72	M16 x 2,0
A100.01.16	HSK-A 100	2 - 16	415E   OZ 16	110	43	M16 x 2,0
A100.01.25	HSK-A 100	2 - 25	462E   OZ 25	120	60	M16 x 2,0
A100.01.32	HSK-A 100	3 - 32	467E   OZ 32	130	72	M16 x 2,0

**Lieferumfang:** Mit kugellagerter Spannmutter  
**Delivery:** With ball bearing clamping nut  
**Livraison:** Avec écrou de serrage à roulement à billes

